

Manuel de l'utilisateur

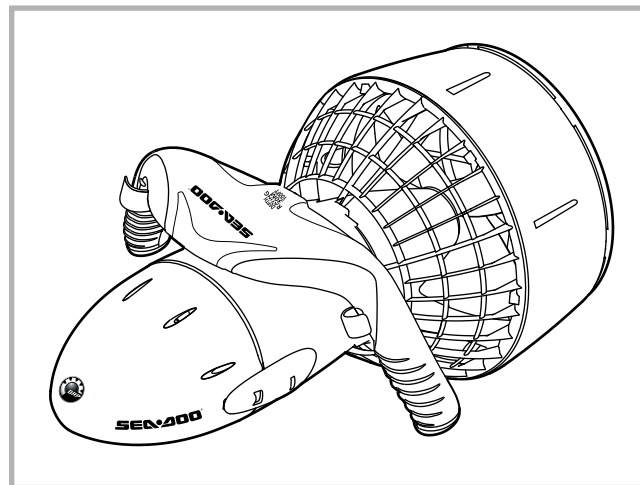

SEA-DOO® SEASCOOTER™ VS SUPERCHARGED

Modèle n° ZS5A/SD6545



ATTENTION:

PRODUIT À COMMANDE ÉLECTRIQUE

Contre-indiqué aux enfants de moins de 16 ans. Comme pour tout produit fonctionnant à l'électricité, des précautions doivent être observées pendant la manutention et l'utilisation du produit afin de réduire le risque de choc électrique.



SEA-DOO® and BRP logo are trademarks of Bombardier Recreational Products Inc. or its affiliates, used under license to Stallion (asia). For more information on SEA-DOO® products visit www.seadoo.com

S Stallion
STALLION Product
www.stallionsport.com

Introduction

①

Diagramme des pièces

②

AVERTISSEMENT

③

Pour vous aider à démarrer

⑤

Usage de la batterie

⑨

Soin et entretien

⑩⑥

Dépannage

⑩⑧

Spécifications techniques

⑩②③

Nous vous remercions d'avoir choisi le SEA-DOO® SEASCOOTER™ VS Supercharged – l'ultime véhicule de propulsion en plongée (VPP).

Des années de conception et d'ingénierie ont produit un hélice personnel qui vous offre la puissance, une vitesse maximale de 3mph / 4.8km/h, 90 minutes d'autonomie, une profondeur d'utilisation pouvant atteindre 30 m (100 pi) tout en étant compact et léger.

Cette conception sophistiquée incorpore plusieurs qualités. Prenez le temps d'étudier ce manuel et d'apprendre toutes les caractéristiques du produit et pouvoir ainsi tirer le meilleur de votre SEASCOOTER™.

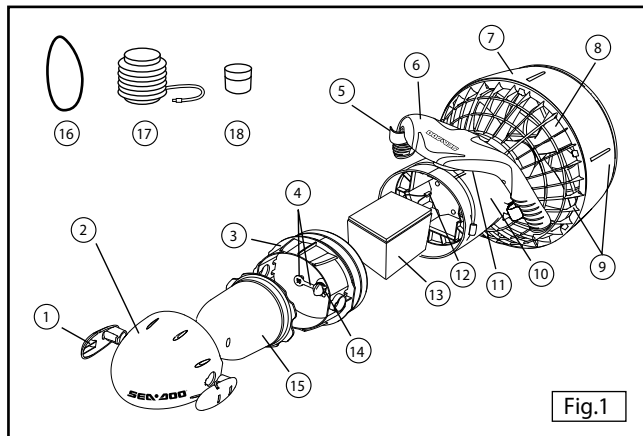

Fig.1

- | | |
|---------------------------------|---|
| ① Loquets | ⑩ Boîtier de la batterie |
| ② Nez conique | ⑪ Interrupteur principal |
| ③ Intérieur du nez conique | ⑫ Câbles de batterie |
| ④ Bouchon de mise à l'air libre | ⑬ Batterie |
| ⑤ Détenes | ⑭ Trous d'aération |
| ⑥ Poignée | ⑮ Compartiment de contrôle de la flottabilité |
| ⑦ Buse | ⑯ Joint d'étanchéité |
| ⑧ Hélice | ⑰ Pompe |
| ⑨ Grilles de protection | ⑱ Lubrifiant |

- Lisez attentivement le manuel de l'utilisateur.
- Ne jamais retirer les grilles, sauf pour l'entretien.
- Ne jamais placer les parties du corps, vêtements ou autres objets près de l'hélice. Ne pas porter des vêtements amples ou de l'équipement pouvant être aspiré dans l'hélice.
- Prendre garde en utilisant le SEASCOOTER™ près d'une personne aux cheveux longs. Attacher les cheveux longs ou porter un casque de bain en utilisant le SEASCOOTER™.
- Toujours inspecter la zone de natation pour s'assurer qu'elle est libre de tout danger ou obstacle, par exemple bateaux et nageurs, avant d'utiliser le SEASCOOTER™.
- Toujours charger la batterie à plein avant d'utiliser le SEASCOOTER™. S'assurer qu'il y a assez d'énergie pour le retour à la surface ou la rive.
- Toujours porter une veste de flottaison individuelle approuvée par la garde côtière en utilisant le SEASCOOTER™.
- Être au courant des niveaux de l'eau, du cycle des marées, courants dangereux, changements de température et des vents forts en mer. Toujours prendre le temps d'explorer les eaux inconnues.
- Ne pas consommer d'alcool ou de stupéfiants avant d'utiliser ce produit.

- TOUJOURS garder le SEA-DOO® SEASCOOTER™ VS Supercharged hors du soleil direct lorsqu'il n'est pas utilisé. LA CHALEUR VIDE LES BATTERIES.
- En utilisant le SEA-DOO® SEASCOOTER™ VS Supercharged pour l'APNÉE, les descentes et remontées doivent être faites selon les techniques de plongée reconnues.
- Le SEA-DOO® SEASCOOTER™ VS Supercharged ne doit être utilisé pour l'APNÉE que par des plongeurs qualifiés.
- Toujours suivre la recommandation d'âge suivante : un enfant âgé de moins de 16 ans ne doit jamais conduire ce SEA-DOO® SEASCOOTER™ VS Supercharged.
- Ne jamais ouvrir le couvercle du SEA-DOO® SEASCOOTER™ VS Supercharged sous l'eau.
- Toujours mettre l'interrupteur principal à OFF lorsqu'il n'est pas utilisé.
- Ne pas utiliser le SEASCOOTER™ au-delà de la profondeur maximum recommandée de 30 m/100 pi.

Au moment de l'achat du SEA-DOO® SEASCOOTER™ VS Supercharged la batterie et branchée et doit être chargée. Suivre les instructions de la page 9, pour l'utilisation et la charge de la batterie.

Utiliser le SEASCOOTER™ pour la natation et la plongée libre.

En faisant de la natation ou de la plongée libre avec le SEA-DOO® SEASCOOTER™ VS Supercharged il faut toujours assurer la flottaison positive du SEASCOOTER™, simplement en s'assurant que la chambre de contrôle de la flottabilité est vide et ajustée à l'intérieur du nez conique.

Pour utiliser le SEASCOOTER™ pour la natation ou la plongée libre suivre les instructions ci-dessous.

1. Charger la batterie (voir les instructions à la page 9).
Une fois la batterie chargée s'assurer que le bouchon de trous d'aération est fermé.
2. Placer le SEA-DOO® SEASCOOTER™ VS Supercharged dans l'eau afin que la poignée, le cône extérieur et la buse se remplissent d'eau.
3. Une fois prêt(e) à partir, tourner l'interrupteur principal à la position ON tel qu'illustré à la figure 2.
4. Tirer et retenir les deux détentes pour mettre en marche l'hélice. (Il y aura un délai avant que l'hélice commence à tourner).
5. Pour arrêter l'hélice, il suffit de lâcher la détente.
6. Toujours tourner l'interrupteur principal à OFF lorsque l'appareil est hors de l'eau.

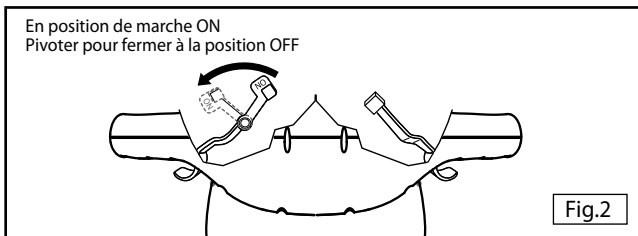

7. Adoptez une posture correcte pour atteindre la vitesse maximum en utilisant le SEA-DOO® SEASCOOTER™ VS Supercharged – voir fig.3 pour la position correcte du SEA-DOO® SEASCOOTER™ VS Supercharged lorsque vous vous en servez.

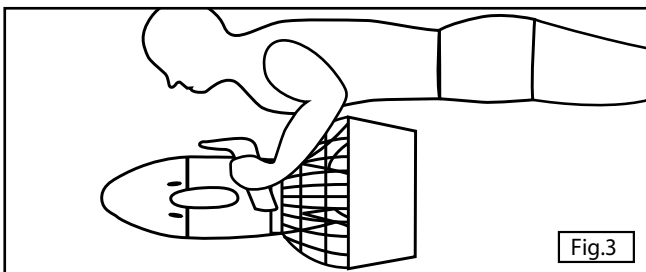

MISE EN GARDE

Ne pas plonger plus profond que d'habitude en faisant de la plongée libre, pour assurer la remontée à la surface en toute sécurité.

Utilisation de la vitesse variable

Votre SEASCOOTER offre le choix de deux vitesses. Pour vitesse normale, tirez seulement sur la détente de droite. Pour une plus grande vitesse, tirez sur les deux détentes à la fois.

6

Utiliser le SEA-DOO® SEASCOOTER™ VS Supercharged pour plonger – régler la flottabilité.

Votre SEASCOOTER™ peut être utilisé pour plonger à une profondeur de 30m/100pi mais devra être ajusté à la flottabilité neutre. Le SEASCOOTER™ ne doit jamais être ajusté à la flottabilité négative pour éviter qu'il ne coule si relâché accidentellement.

Pour ajuster la flottabilité neutre, suivez ces instructions

1. Assurez-vous que l'interrupteur principal de votre SEA-DOO® SEASCOOTER™ VS Supercharged est en position OFF.
2. Sortir le SEASCOOTER™ de l'eau et faites faire un demi-tour aux loquets, enlevez les (voir fig.4) et enlevez aussi

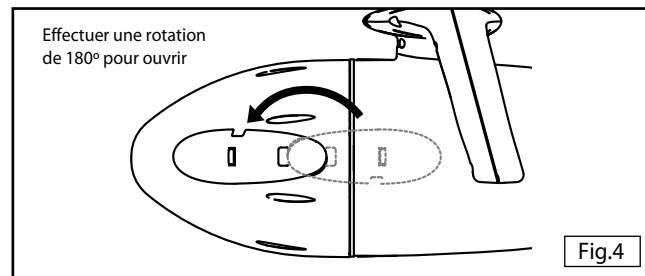

3. Ouvrir le compartiment de la flottabilité et ajouter quelques roches ou encore, un poids en plomb (voir fig. 5).
4. Replacer le compartiment de flottabilité, le nez conique et les loquets et placer le SEASCOOTER™ sans l'eau. S'il est à flottabilité neutre, il flottera simplement dans l'eau.

7

5. Si le SEASCOOTER™ coule à pic, enlevez les roches ou autres poids pour atteindre une flottabilité neutre.

Si le SEASCOOTER™ est toujours en flottabilité positive, répétez l'étape 3, jusqu'à ce qu'il soit à flottabilité neutre.

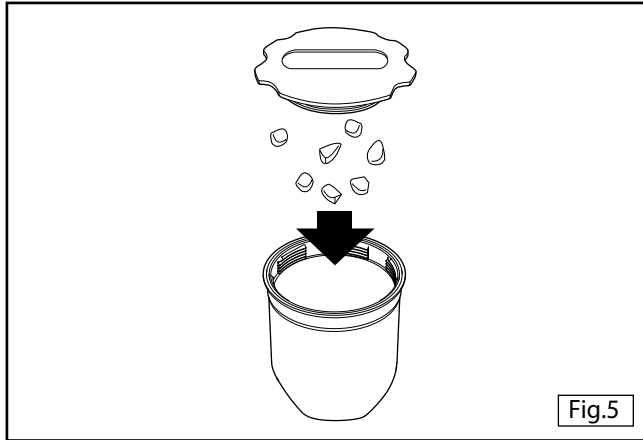

MISE EN GARDE

Si le SEASCOOTER™ est utilisé plus tard pour nager ou pour plonger en apnée, assurez-vous d'enlever le poids de la chambre de flottaison afin que le SEA-DOO® SEASCOOTER™ VS Supercharged atteigne une flottabilité positive.

MISE EN GARDE

- Le boîtier de la batterie doit toujours être ventilé lors de la recharge afin de permettre aux gaz possiblement explosifs de se dissiper. Avant de retirer/attacher tout câble de batterie toujours attendre deux minutes pour que les gaz puissent se dissiper.
- TOUJOURS brancher la fiche du chargeur dans la prise de recharge pour commencer et ensuite la brancher dans la prise du réseau électrique.
- TOUJOURS s'assurer que le chargeur est SEC avant de le brancher dans une prise sous tension.
- NE JAMAIS placer une batterie dans un contenant fermé lors de la recharge.
- Ne jamais charger une batterie près de l'eau.
- En cas de doute sur l'état de la batterie, la charger jusqu'à ce que l'indicateur sur le chargeur indique une charge pleine.
- TOUJOURS recharger la batterie dans un endroit bien ventilé où l'appareil est hors de la portée des enfants.
- TOUJOURS s'assurer que l'appareil est complètement sec avant d'ouvrir le nez conique pour charger ou changer la batterie.

Recharger la batterie

Pour recharger la batterie suivre les instructions ci-dessous.

1. Toujours s'assurer que l'interrupteur principal est à OFF (voir figure 2).
2. Toujours s'assurer que le SEA-DOO® SEASCOOTER™ VS Supercharged est sorti de l'eau et placé dans un endroit sec.
3. Donner un demi-tour aux loquets et les retirer du nez conique tel qu'illustré en figure 4.
4. Retirer le nez conique et la chambre de contrôle de la flottabilité.
5. Ouvrir le trou d'aération en desserrant le bouchon du trou d'aération.
6. Retirer le nez conique. Pour ce faire, commencer par passer le joint d'étanchéité (fourni avec ce manuel) dans les trous des loquets à l'intérieur du nez conique et l'accrocher sur les crochets du boîtier de la batterie (voir figure 6). Ensuite visser l'injecteur-pompe sur le trou d'aération et pomper l'air dans la chambre de la flottabilité jusqu'à ce que l'intérieur du nez conique éjecte, et ensuite retirer le joint d'étanchéité.
7. Attendre deux minutes pour la dissipation des gaz.
8. Débrancher le câble de la batterie du boîtier (s'il n'est pas déjà débranché – le câble est débranché au moment de l'achat du SEASCOOTER™) en appuyant sur la fonctionnalité verrouillage tel qu'illustré en figure 7.

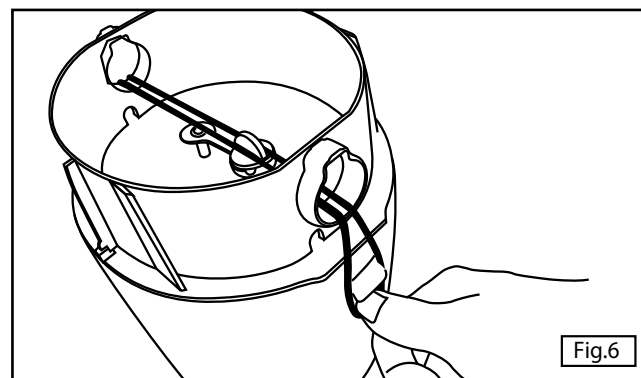

Fig.6

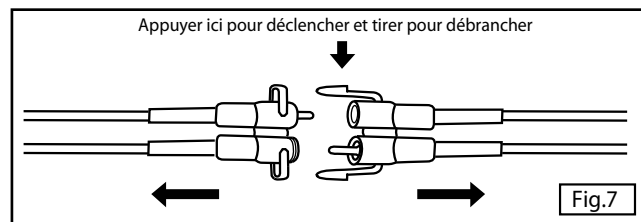
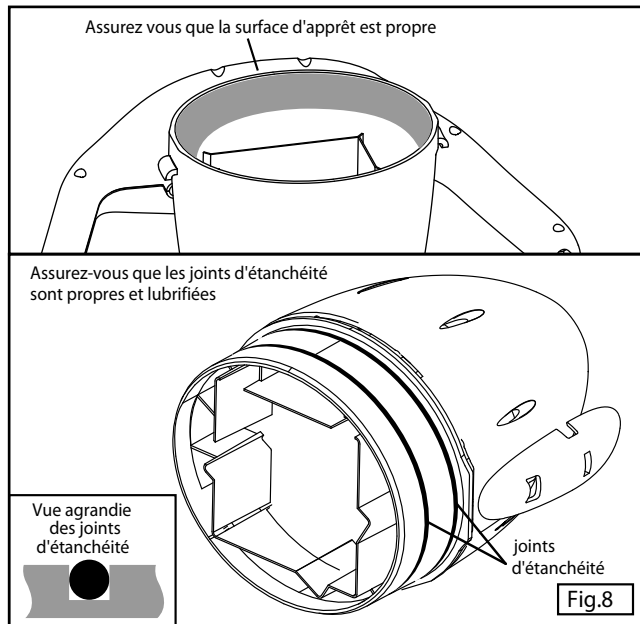

Fig.7

9. Brancher la batterie au câble du chargeur.
10. Brancher le chargeur à la prise du réseau électrique et ouvrir l'alimentation. Ne pas remettre en place le nez conique.
11. La charge d'une batterie complètement vide prend de 4 à 6 heures. Lors de la recharge de la batterie, le chargeur de la DEL reste allumé et lorsque la batterie est chargée la DEL clignote.
12. Débrancher l'adaptateur de la prise du réseau.
13. Débrancher le câble de batterie du câble du chargeur et le rebrancher au câble du boîtier.

14. Assurez-vous que les surfaces d'étanchéité sont propres et lubrifiées avant de replacer l'intérieur du nez conique. voir fig. 8.



15. Replacer l'intérieur du nez conique en vous assurant que la clé est correctement alignée. voir fig. 9.
16. Assurez-vous que le joint torique de l'aérateur est fixé correctement. Voir fig. 10.
17. Vissez le bouchon d'aérateur pour sceller celui-ci.

12

18. Remplacez la chambre de contrôle de la flottaison.

19. Remplacez le nez conique extérieur en vous assurant que la clé est correctement alignée et insérer les loquets et verrouiller le nez conique en effectuant un demi-tour. Voir fig. 11.

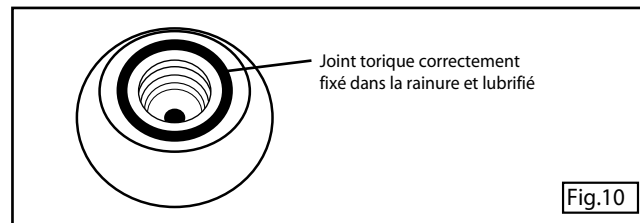
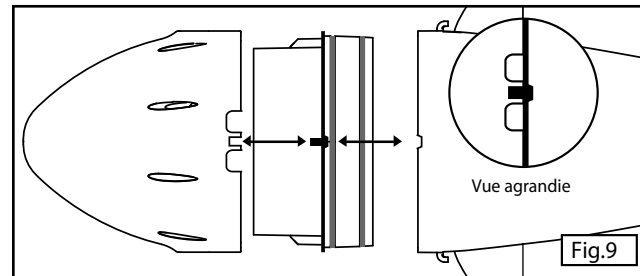

13

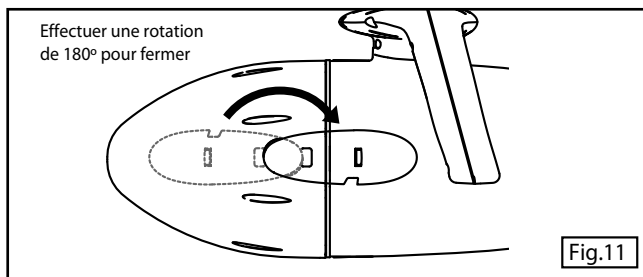

Remarque : Pour charger la batterie à l'extérieur de l'appareil, il suffit de le brancher au chargeur et ensuite brancher l'adaptateur du chargeur à la prise du réseau. Lorsque la batterie est chargée, débrancher premièrement l'adaptateur et ensuite la batterie.

Pour remplacer une batterie à plat contre une batterie pleinement chargée.

1. Suivre les étapes 1 à 6 à la page 10 pour ouvrir le SEASCOOTER™.
2. Débrancher la batterie à la prise en appuyant sur la fonctionnalité de verrouillage tel qu'illustré à la figure 7.
3. Retirer la batterie à plat.
4. Installer et brancher la batterie chargée dans la position correcte – les fils de la batterie doivent être orientés tel qu'illustré sur l'étiquette sur la batterie. Voir figure 12.

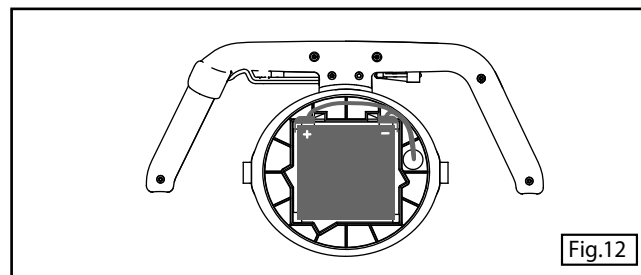

5. Suivre les étapes 14 à 19 à la page 12 pour fermer le SEASCOOTER™.

Acheter des batteries

Des batteries supplémentaires, ordinaires ou à vie prolongée, peuvent être achetées séparément. Consulter le concessionnaire pour en acheter.

Entretien

Entretien de la batterie

- La batterie doit être chargée dès que possible après l'usage.
- Si l'appareil n'est pas utilisé pour de longues périodes, la batterie doit être retirée de l'appareil et chargée toute la nuit et ce tous les trois mois.
- N'utiliser que le chargeur fourni avec le SEASCOOTER™.
- Ne jamais placer la batterie dans un contenant fermé lors du chargement.
- Ne jamais court-circuiter la batterie ou le câble de la batterie.
- Ne jamais placer ou entreposer la batterie près d'un radiateur, du feu, etc.
- Pour entreposer la batterie, la retirer du SEASCOOTER™ ou la séparer du chargeur, isoler les bornes de la batterie et la conserver dans un endroit frais et sec.
- La température ambiante du lieu d'enterposage doit être entre -20°C à 40°C (-4°F à 104°F).

Entretien après emploi du SEASCOOTER™

- Toujours rincer le SEASCOOTER™ dans l'eau douce pour lui permettre de sécher complètement avant de l'entreposer.
- Lorsque possible rincer le SEASCOOTER™ dans l'eau propre et douce immédiatement après usage.

- Ne pas utiliser de détergents pour nettoyer le SEASCOOTER™, seulement un linge humide pour l'essuyer.
- L'intérieur du boîtier de la batterie doit être sec en tout temps.
- Si l'intérieur du boîtier de la batterie est mouillé, consulter la page 21, Immersion involontaire, pour le procédé à suivre.
- Lors de l'entreposage à long terme du SEASCOOTER™, ouvrir le bouchon de la mise à l'air libre dans le intérieur du nez conique.
- TOUJOURS entreposer votre SEASCOOTER™ à la position verticale afin d'éviter la déformation de la buse de l'hélice.

Dépannage

L'appareil ne fonctionne pas

Si le moteur ne se met pas en marche lorsque les deux détentes sont enfoncées, s'assurer que

1. La batterie est connectée
2. La batterie est pleinement chargée (voir la page 10, Charger la batterie)
3. L'interrupteur principal est à la position de marche (ON) (voir figure 2, page 6)
4. Il n'y a pas d'eau dans le compartiment-batterie (voir page 21, Immersion involontaire)

Hélice bloqué

Si l'hélice se bloque, commencer par essayer de retirer l'obstruction en retirant la grille avant. Si ce n'est pas possible, la grille arrière et l'hélice peuvent être retirés.

Lors de l'usage normal les grilles ne doivent pas être retirées.

Retirer la grille avant pour enlever une obstruction.

1. Sortir le SEASCOOTER™ de l'eau.
2. S'assurer que l'interrupteur principal est à la position fermée (OFF).
3. Introduire un tournevis tel qu'illustré en figure 13 pour retirer les deux goupilles de la grille.
4. Dégager la grille tel qu'illustré en figure 14.
5. Retirer l'obstruction.
6. Reposer la grille et introduire les goupilles.

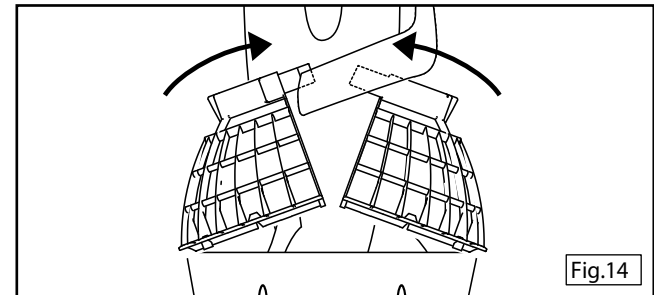
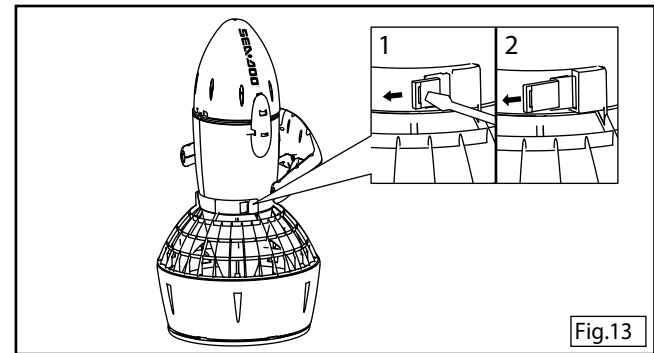

Retirer la grille arrière et l'hélice afin d'enlever l'obstruction

1. Sortir le SEASCOOTER™ de l'eau.
2. S'assurer que l'interrupteur principal est à la position fermée (OFF).
3. Retirer la batterie.
4. Dévisser les six vis de la grille arrière tel qu'illustré en figure 15.

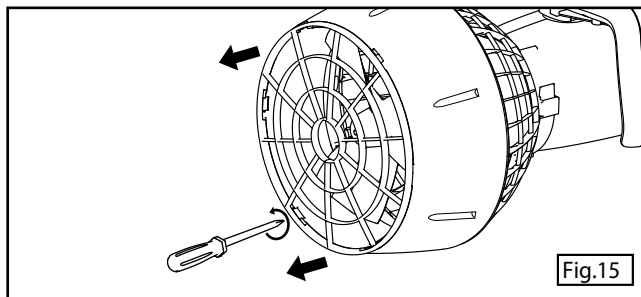

Fig.15

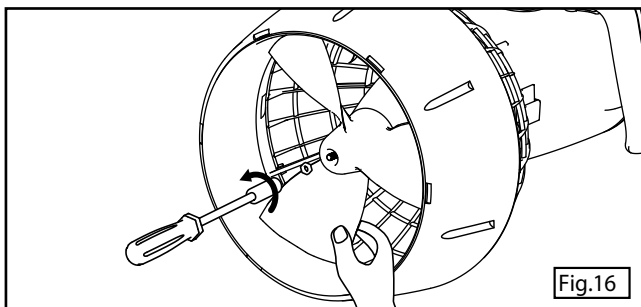

Fig.16

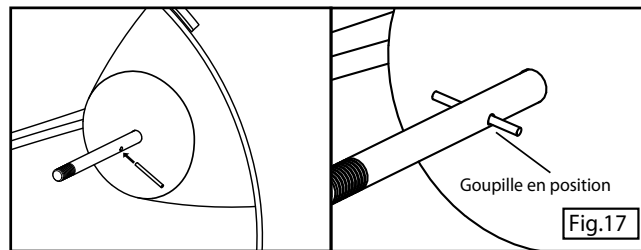

Fig.17

9. Reposer la/les rondelle(s) et l'écrou et serrer à l'aide de la douille tout en retenant l'hélice pour s'assurer qu'il est solidement fixé. (voir figure 18).

10. Reposer la grille.

11. Reposer la batterie.

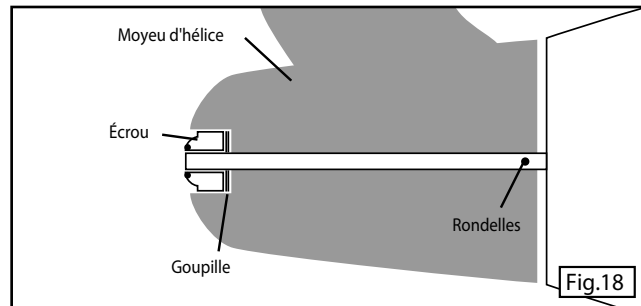

Fig.18

Du sable ou des saletés sur les joints d'étanchéité

Le sable et les saletés sont les ennemis des joints d'étanchéité. L'entretien régulier est essentiel. Pour enlever le sable et les saletés des joints d'étanchéité, rincer les joints dans l'eau douce et appliquer du lubrifiant. S'il y a du sable à l'intérieur du boîtier de batterie, balayer doucement tout le sable de l'appareil en prenant soin de ne pas égratigner les surfaces d'étanchéité.

Le SEASCOOTER™ s'arrête subitement

Afin de protéger le cuircuit électronique de votre SEASCOOTER™ contre tout dégât, un mécanisme de sûreté a été incorporé qui coupe le courant si l'appareil frappe un mur, un rocher ou autre objet fixe. Si cela se produit il suffit d'attendre quelques minutes afin de permettre au SEASCOOTER™ de se régler et ensuite reprendre la route.

Immersion involontaire

S'assurer de garder les joints d'étanchéité libre de sable et de saletés afin qu'ils puissent empêcher l'eau d'entrer et fermer le bouchon du trou d'aération après avoir ouvert le compartiment-batterie. Si toutefois les joints d'étanchéité ne sont pas propres ou le bouchon d'évent est laissé ouvert, votre SEASCOOTER™ ne sera pas endommagé car il est conçu pour la protection contre l'immersion involontaire. Si l'eau pénètre dans la chambre de la batterie le Seascooter s'arrête automatiquement. Si cela se produit:

1. Sortir l'appareil de l'eau
2. Ouvrir le compartiment-batterie, retirer la batterie, et si de l'eau salée s'est introduite rincer à l'eau douce
3. Sécher complètement le compartiment-batterie et la batterie et remonter le tout, prêt à remettre à l'eau

Dimensions de l'unité	61.2 x 38.5 x 31.2 cm (24 x 15.2 x 12.3")
Poids de l'unité	8.2 kg (18 lb) (avec la batterie rechargeable)
Type de batterie	1 x batterie rechargeable
Autonomie	Approximativement 1.5 heures
Profondeur	30m/100pi
Vitesse	Jusqu'à 4.8 Km/h (3.0 mph)